

TELEMAX[®]

20MX79L
(220V-240V~50Hz, 700W)

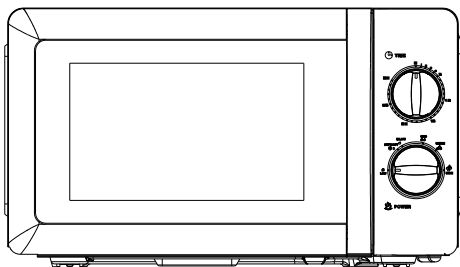

ΟΔΗΓΙΕΣ ΧΡΗΣΕΩΣ

Παρακαλούμε διαβάστε προσεκτικά τις οδηγίες χρήσης και φυλάξτε τες για μελλοντική αναφορά

Η εταιρία δεν ευθύνεται για τυχόν τυπογραφικά λάθη και διατηρεί το δικαίωμα αλλαγών χωρίς προειδοποίηση

Η συσκευή είναι σύννομη με τις οδηγίες ασφάλειας και ηλεκτρομαγνητικής συμβατότητας της ΕΕ



Παρακαλούμε ακολουθήστε τις παρακάτω οδηγίες:

1. Διαβάστε τις οδηγίες πριν την χρήση.
2. Βεβαιωθείτε ότι η πρίζα με την οποία συνδέεται η συσκευή είναι αντίστοιχη με την τάση που αναγράφεται στη συσκευή. Βεβαιωθείτε ότι η πρίζα είναι κατάλληλα γειωμένη.
3. Για να μην έχετε πιθανότητες φωτιάς μέσα στο φούρνο:
 - a. Μην ψήνετε υπερβολικά το φαγητό.
 - b. Αφαιρέστε τυχόν κομμάτια συσκευασίας (όπως πλαστικά ή χάρτινα μέρη) από το φαγητό.
 - c. Μη ζεστένετε λάδι ή λίπος γιατί η θερμοκρασία του λαδιού δεν μπορεί να ελεγχτεί εύκολα.
 - d. Καθαρίστε την κοιλότητα του φούρνου από λεκέδες και υπολείμματα λίπους με ένα ελαφρά βρεγμένο πανί και σκουπίστε με ένα στεγνό πανί Βρωμιά και λίπη που επικάθονται μπορεί να προκαλέσουν μурωδιές, καπνό ακόμα και φωτιά.
 - e. Εάν δείτε μέσα στην κοιλότητα του φούρνου καπνό, αποσυνδέστε από την πρίζα και ανοίξτε προσεχτικά την πόρτα του φούρνου.
 - f. Εάν το φαγητό βρίσκεται σε πλαστική ή χάρτινη συσκευασία, προσέχετε μήπως παρατηρήσετε καπνό ή σπινθήρες.
4. Για να μειώσετε τον κίνδυνο έκρηξης:
 - a. ΠΡΟΣΟΧΗ: υγρά και άλλα φαγητά δεν πρέπει να τοποθετούνται στο φούρνο σφραγισμένα καθώς υπάρχει κίνδυνος έκρηξης. Αυτό ισχύει και για μπουκάλια μωρών.
 - b. Για υγρά, χρησιμοποιήστε βαθύ πιάτο. Μην αφαιρείτε αμέσως το πιάτο μετά το τέλος του μαγειρέματος, αλλά περιμένετε λίγο. Ανοίξτε προσεκτικά την πόρτα καθώς υπάρχει κίνδυνος να πεταχτούν σταγόνες μεγάλης θερμοκρασίας.
 - c. Υλικά όπως οι πατάτες θα πρέπει να ξεφλουδίζονται πριν τοποθετηθούν στο φούρνο. Τα αυγά με το τσόφλι τους ΔΕΝ πρέπει να τοποθετούνται μέσα σε φούρνο μικροκυμάτων καθώς υπάρχει κίνδυνος να σκάσουν ακόμα και αφού έχει τελειώσει το

μαγείρεμα.

d. Φαγητά που είναι τοποθετημένα σε μπουκάλια ή παιδικά μπουκάλια, θα πρέπει να ανακινήθούν μετά το τέλος του λειτουργίας του φούρνου. Θα πρέπει να ανοιχτούν πολύ προσεκτικά και να ελεγχθεί η θερμοκρασία τους πριν την κατανάλωση προς αποφυγή εγκαυμάτων.

5. Εάν το καλώδιο τροφοδοσίας είναι φθαρμένο, μην χρησιμοποιήσετε τη συσκευή παρά απευθυνθείτε σε εξουσιοδοτημένο service. Σε καμία περίπτωση μην προσπαθήσετε να επισκευάσετε το καλώδιο μόνοι σας.

6. Μετά το τέλος της χρήσης, το δοχείο του φαγητού ενδέχεται να είναι ζεστό. Χρησιμοποιήστε γάντια προκειμένου να αποφύγετε κάποιο κάψιμο.

7. Εάν ένα πιάτο είναι καλυμμένο, σηκώστε το προσεκτικά. Εάν έχετε δοχείο με ποπ κόρν, ανοίξτε τη συσκευασία πολύ προσεκτικά για να αποφύγετε τραυματισμούς.

8. Για να αποφύγετε το σπάσιμο του περιστρεφόμενου πιάτου:

a. Αφήστε το να κρυώσει πριν το πλύνετε.

b. Μην ακουμπάτε ζεστά φαγητά ή σκεύη επάνω στο κρύο πιάτο.

c. Μην ακουμπάτε κατεψυγμένα φαγητά το πιάτο.

9. Προσέξτε να μην ακουμπάνε τα σκεύη τα εσωτερικά τοιχώματα του φούρνου κατά τη διάρκεια του μαγειρέματος.

10. Χρησιμοποιήστε μόνο σκεύη κατάλληλα για χρήση με φούρνους μικροκυμάτων.

11. Μην αποθηκεύετε πράγματα ή φαγητά μέσα στο φούρνο.

12. Μην χρησιμοποιείτε το φούρνο χωρίς να έχετε τοποθετήσει μέσα φαγητό ή κάποιο υγρό γιατί έτσι μπορεί να καταστραφεί ο φούρνος.

13. Η συσκευή δεν πρέπει να χρησιμοποιείται από παιδιά χωρίς την επίβλεψη ενήλικου γιατί υπάρχει κίνδυνος τραυματισμού από τις υψηλές θερμοκρασίες.

14. Μην χρησιμοποιείτε αξεσουάρ που δεν είναι εγκεκριμένα από

τον κατασκευαστή.

15. Μην χρησιμοποιείτε σε εξωτερικούς χώρους.

16. Φυλάξτε τις οδηγίες.

17. ΠΡΟΕΙΔΟΠΟΙΗΣΗ: Εάν η πόρτα δεν είναι καλά κλεισμένη ή δεν εφαρμόζει καλά, η συσκευή ΔΕΝ πρέπει να χρησιμοποιηθεί πριν επισκευαστεί από εξουσιοδοτημένο άτομο.

18. ΠΡΟΕΙΔΟΠΟΙΗΣΗ: Το κάλυμμα της συσκευής ΔΕΝ πρέπει να ανοιχτεί παρά μόνο από εξουσιοδοτημένο άτομο. Υπάρχει κίνδυνος έκθεσης σε ακτινοβολία μικροκυμάτων.

19. Εάν δείτε καπνό, αποσυνδέστε αμέσως τη συσκευή από την πρίζα. Κρατήστε την πόρτα κλειστή μέχρι να φύγουν τυχόν φλόγες.

20. Όταν ζεσταίνετε υγρά με τα μικροκύματα, ενδέχεται να βράσουν ακόμα και μετά το πέρας της λειτουργίας του φούρνου. Αυτό σημαίνει ότι πρέπει να είστε πολύ προσεκτικοί όταν βγάζετε και μεταφέρετε το σκεύος από το φούρνο.

21. Μην χρησιμοποιείτε μεταλλικά σύρματα ή σκληρά καθαριστικά για να καθαρίσετε την επιφάνεια ή το τζάμι του φούρνου, γιατί μπορείτε να προκαλέσετε ζημιές.

22. Η λάμπα του φούρνου δεν μπορεί να χρησιμοποιηθεί για άλλες δουλειές.

23. Η συσκευή δεν είναι σχεδιασμένη για να λειτουργεί με εξωτερικό χρονοδιακόπτη ή εξωτερικό σύστημα τηλεχειριστηρίου.

24. Η συσκευή είναι προορισμένη μόνο για οικιακή χρήση:

- Κουζίνες σε γραφεία ή καταστήματα;
- Σπίτια;
- Ξενοδοχεία;
- Δωμάτια τύπου «bed-and-breakfast».

25. Η συσκευή προορίζεται μόνο για χρήση με φαγητά και ποτά. Κάθε άλλη χρήση, όπως πχ στέγνωμα ρούχων, ζέσταμα

καθαριστικών σπόγγων κτλ μπορεί να προκαλέσει φωτιά και να καταστρέψει τον φούρνο.

26. Η συσκευή μπορεί να χρησιμοποιηθεί από παιδιά άνω των 8 ετών και από άτομα με μειωμένη διανοητική ικανότητα εάν τους έχουν δοθεί σαφείς οδηγίες και αντιλαμβάνονται τους κινδύνους που υπάρχουν. Η συσκευή δεν είναι παιχνίδι και τα παιδιά δεν πρέπει να παίζουν με αυτήν. Ο καθαρισμός και η συντήρηση δεν πρέπει να γίνεται από παιδιά εκτός εάν είναι άνω των 8 ετών και είναι υπό την επίβλεψη ενός ενήλικα. Κρατήστε τη συσκευή και το καλώδιο μακριά από παιδιά κάτω των 8 ετών.

27. Η συσκευή δεν πρέπει να χρησιμοποιείται από άτομα με μειωμένη διανοητική ικανότητα (περιλαμβανομένων παιδιών) ή έλλειψη εμπειρίας εκτός εάν τους έχουν δοθεί συγκεκριμένες και σαφείς οδηγίες και έχουν κατανοήσει και αντιληφθεί τους κινδύνους.

28. Τα παιδιά πρέπει να είναι υπό επίβλεψη για να είναι βέβαιο ότι δεν παίζουν με τη συσκευή.

29. Μη χρησιμοποιείτε ατμοκαθαριστή.

30. Το εξωτερικό μέρος της πόρτας, ενδέχεται να είναι ζεστό κατά τη λειτουργία.

31. ΠΡΟΕΙΔΟΠΟΙΗΣΗ: Κάποια μέρη της συσκευής ενδέχεται να ζεσταίνονται κατά την χρήση. Κρατήστε μακριά μικρά παιδιά.

32. Προσέξτε για ζεστές επιφάνειες κατά τη χρήση.



ΠΡΟΣΟΧΗ! ΖΕΣΤΗ ΕΠΙΦΑΝΕΙΑ

Οικιακή Χρήση Μόνο

ΕΓΚΑΤΑΣΤΑΣΗ

- 1.** Αφαιρέστε όλο το υλικό συσκευασίας. Υπάρχει ένα προστατευτικό κάλυμμα που καλύπτει τον φούρνο. Αφαιρέστε το και αυτό. Ελέγξτε προσεκτικά για τυχόν ατέλειες. Εάν διαπιστώσετε κάτι, ενημερώστε αμέσως το μέρος από όπου αγοράσατε τη συσκευή.
- 2.** Η συσκευή πρέπει να τοποθετηθεί σε ένα στεγνό μέρος μακριά από πηγές θερμότητας ή υπερβολική υγρασία. Κρατήστε μακριά από εστίες αερίου ή δεξαμενές νερού.
- 3.** Για να εξασφαλίσετε τον σωστό αερισμό της συσκευής η απόσταση από το πίσω μέρος πρέπει να είναι τουλάχιστον 10 εκατοστά, από τα πλαϊνά 5 εκατοστά και από το πάνω μέρος τουλάχιστο 20 εκατοστά. Η συσκευή πρέπει να έχει από το έδαφος τουλάχιστον 85 cm.
- 4.** Η συσκευή πρέπει να τοποθετείται μακριά από συσκευές όπως τηλεοράσεις ή ραδιόφωνα προκειμένου να αποφευχθούν τυχόν παρεμβολές. Η προτεινόμενη απόσταση είναι πάνω από 5 μέτρα.
- 5.** Η πρίζα της συσκευής πρέπει να είναι προσβάσιμη καθώς και σωστά γειωμένη, για να μειωθεί η πιθανότητα διαρροής ρεύματος.
- 6.** Η συσκευή πρέπει να λειτουργεί με την πόρτα κλειστή.
- 7.** Η συσκευή ΔΕΝ πρέπει να τοποθετείται μέσα σε ντουλάπι αλλά να είναι ελεύθερη.
- 8.** Κατά τις πρώτες χρήσεις της συσκευής, ενδέχεται να εμφανιστούν μυρωδιές ή λίγο καπνός από τυχόν υπολείμματα από τα υλικά κατά τη διάρκεια της παραγωγής. Αυτό είναι φυσιολογικό. Καθαρίστε με ένα νωπό πανί το εσωτερικό του φούρνου και αφήστε την πόρτα ανοιχτή για να αεριστεί. Η μυρωδιές θα φύγουν μετά από κάποιες χρήσεις. Μπορείτε επίσης να τοποθετήσετε ένα φλυτζάνι με νερό και να λειτουργήσετε κάποιες φορές.

ΚΑΘΑΡΙΣΜΟΣ

ΦΡΟΝΤΙΔΑ ΤΗΣ ΣΥΣΚΕΥΗΣ

ΠΡΟΣΟΧΗ!

Ο φούρνος πρέπει να καθαρίζεται συχνά και να μην αφήνονται υπολείμματα τροφών και λαδιών.

ΠΡΟΕΙΔΟΠΟΙΗΣΗ!

1. Βγάλτε τη συσκευή από την πρίζα πριν την καθαρίσετε. Μην την βουτάτε σε νερό ή άλλα υγρά όταν την καθαρίζετε.
2. Εάν δεν καθαρίζετε τακτικά τη συσκευή, μπορεί να φθαρεί και να εμφανιστούν προβλήματα.
3. ΠΟΤΕ μην χρησιμοποιείτε βενζίνη ή ισχυρά διαλυτικά ή σκληρές βούρτσες προκειμένου να καθαρίσετε το φούρνο.
4. Μην αφαιρείτε ΠΟΤΕ το κάλυμμα των μικροκυμάτων.
5. Εάν η συσκευή έχει να χρησιμοποιηθεί πολύ καιρό, ενδέχεται να εμφανιστούν μυρωδιές. Μπορείτε να ακολουθήσετε τις παρακάτω μεθόδους προκειμένου να απαλλαγείτε από αυτές.
 - a. Τοποθετείστε κάποιες φλοίδες λεμόνι σε ένα φλυτζάνι και λειτουργήστε τη συσκευή σε υψηλή ισχύς για 2-3 λεπτά.
 - b. Τοποθετήστε ένα φλυτζάνι κόκκινο τσάι και ενεργοποιήστε το φούρνο.
 - c. Τοποθετήστε ένα κομμάτι από φλούδα πορτοκαλιού και ζεστάνετε για 1 λεπτό.
6. **ΠΡΟΣΟΧΗ:** Τα παιδιά μπορούν να χρησιμοποιούν τον φούρνο μόνο εάν είναι άνω των 8 ετών και είναι υπό επίβλεψη ή τους έχουν δοθεί σαφείς οδηγίες τις οποίες έχουν κατανοήσει.

ΣΥΜΒΟΥΛΕΣ ΓΙΑ ΚΑΘΑΡΙΣΜΑ

Οδηγίες και συμβουλές για καθάρισμα:

Εξωτερικό:

Καθαρίστε με ένα υγρό μαλακό πανί.

Πόρτα:

Καθαρίστε προσεκτικά με ένα υγρό μαλακό πανί την πόρτα και το «παράθυρο» του φούρνου.

Αφαιρέστε τυχόν βρωμιές και λίπη.

Καθαρίστε τα κουμπιά ελέγχου με ένα μαλακό πανί.

Εσωτερικό:

Καθαρίστε το εσωτερικό με ένα υγρό και μαλακό πανί.

Καθαρίστε προσεκτικά αφαιρώντας τυχόν υπολείμματα.

Περιστρεφόμενος δίσκος/ Άξονας:

Τον περιστρεφόμενο δίσκο μπορείτε να τον καθαρίσετε με σαπούνι.

Αφήστε τον να στεγνώσει επαρκώς πριν τον ξανατοποθετήσετε μέσα στο φούρνο.

ΓΝΩΡΙΜΙΑ ΜΕ ΤΗ ΣΥΣΚΕΥΗ

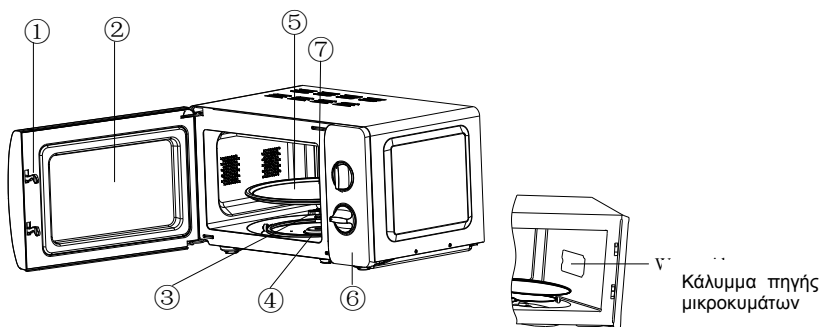

1) Κλείδωμα Πόρτας

Η πόρτα της συσκευής πρέπει να είναι καλά κλεισμένη προκειμένου να αρχίσει η λειτουργία της.

2) «Παράθυρο»

Σας επιτρέπει να βλέπετε το εσωτερικό του φούρνου.

3) Άξονας Περιστροφής

Το γυάλινο πιάτο περιστρέφεται. Το μοτέρ περιστροφής βρίσκεται από κάτω.

4) Περιστρεφόμενος Δακτύλιος

Το γυάλινο πιάτο περιστρέφεται με τη βοήθεια του δακτυλίου.

5) Πιάτο

Το φαγητό τοποθετείται επάνω στο πιάτο. Η περιστροφή εξασφαλίζει ομοιόμορφο ζέσταμα.



ΠΡΟΣΟΧΗ

- Τοποθετήστε πρώτα τον δακτύλιο περιστροφής
- Έπειτα τοποθετήστε το πιάτο επάνω στο δακτύλιο και βεβαιωθείτε ότι έχει ασφαλίσει σωστά.

6) Πίνακας Ελέγχου

Δείτε παρακάτω (Σημείωση: η μορφή του πίνακα ελέγχου ενδέχεται να διαφέρει ανάλογα με την έκδοση και μπορεί να αλλάξει χωρίς προειδοποίηση)

7) Κάλυμμα γεννήτριας μικροκυμάτων

Υπάρχει στο εσωτερικό του φούρνου το πλάι.



ΠΡΟΣΟΧΗ!

Ποτέ μην αφαιρείτε το κάλυμμα.

ΠΙΝΑΚΑΣ ΕΛΕΓΧΟΥ

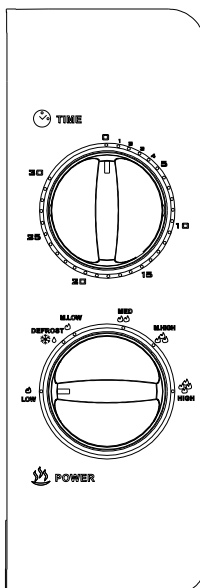

1) Χρονοδιακόπτης

- Ο μέγιστος χρόνος του χρονοδιακόπτη είναι 30 λεπτά
- Κάθε διαβάθμιση είναι περίπου 1 λεπτό.
- Όταν ο χρόνος τελειώσει, ακούγεται ένας χαρακτηριστικός ήχος από καμπανάκι.

2) Διακόπτης Λειτουργίας/ Ισχύος

Υπάρχουν 6 επίπεδα ισχύος:

HIGH	100% ισχύς	(Γρήγορο μαγείρεμα)
M.High	85% ισχύς	(Κανονικό μαγείρεμα)
Med	66% ισχύς	(Αργό μαγείρεμα)
M.Low	40% ισχύς	(Ποτά ή σουπες)
Defrost	37% ισχύς	(Απόψυξη)
LOW	17% ισχύς	(Διατήρηση ζεστού)

Στον παρακάτω πίνακα μπορείτε να δείτε ενδεικτικά προτεινόμενους χρόνους απόψυξης:

	ΒΑΡΟΣ	ΧΡΟΝΟΣ ΑΠΟΨΥΞΗΣ
Κρέας	0.1~1.0kg	1:30~26:00
Πουλερικά	0.2~1.0kg	2:30~22:00
Θαλασσινά	0.1~0.9kg	1:30~14:00

ΛΕΙΤΟΥΡΓΙΑ

- 1) Σύνδεση καλωδίου
 - Πριν συνδέσετε το καλώδιο βεβαιωθείτε ότι ο φούρνος είναι στη θέση "0"
 - Μην μπλοκάρτε τον εξαερισμό της συσκευής
- 2) Τοποθετήστε το φαγητό στο περιστρεφόμενο πιάτο.
 - Το φαγητό πρέπει να είναι τοποθετημένο σε σκεύος κατάλληλο για φούρνο μικροκυμάτων.
- 3) Επιλέξτε το επιθυμητό επίπεδο ισχύος.
- 4) Ρυθμίστε τον χρονοδιακόπτη.
 - Εάν ο επιθυμητός χρόνος είναι λιγότερο από 10 λεπτά, γυρίστε τον διακόπτη σε μεγαλύτερη ρύθμιση και έπειτα, γυρίστε τον διακόπτη προς τα πίσω στον επιθυμητό χρόνο.
- 5) Αφού επιλέξετε χρόνο, η συσκευή αρχίζει να λειτουργεί. Εάν χρειαστεί να ανοίξετε την πόρτα, πρέπει να σταματήσετε τη διαδικασία γυρνώντας τον διακόπτη στο "0" και έπειτα να τη συνεχίσετε.
- 6) Όταν τελειώσει ο χρόνος, ακούγεται ένας ήχος κουδουνιού και το φως στο εσωτερικό του φούρνου κλείνει. Εάν χρειαστεί να βγάλετε το φαγητό έξω πριν τελειώσει ο χρόνος, προσέξτε να βάλετε το διακόπτη στο "0" πριν ανοίξετε την πόρτα.

ΟΔΗΓΟΣ ΣΚΕΥΩΝ

Προτείνεται να χρησιμοποιείτε πάντοτε σκεύη ή τάπερ τα οποία είναι κατάλληλα για φούρνους μικροκυμάτων. Σε γενικές γραμμές, σκεύη τα οποία είναι φτιαγμένα από θερμοανθεκτικά κεραμικά, από γυαλί ή πλαστικό είναι κατάλληλα. **ΠΟΤΕ μην χρησιμοποιείτε μεταλλικά σκεύη (ή σκεύη που έχουν μεταλλικά μέρη, ακόμα και διακοσμητικά) γιατί υπάρχει κίνδυνος εμφάνισης σπινθήρων.** Παρακαλούμε συμβουλευτείτε τον παρακάτω πίνακα.

Υλικό	Κατάλληλο	Σημειώσεις
Θερμοανθεκτικό κεραμικό	ΝΑΙ	Προσοχή να μην έχει επιμεταλλωμένα διακοσμητικά!
Θερμοανθεκτικό πλαστικό	ΝΑΙ	Δεν μπορεί για χρήση μεγάλης διάρκειας
Θερμοανθεκτικό Γυαλί	ΝΑΙ	
Πλαστικό φίλμ	ΝΑΙ	Δεν πρέπει να χρησιμοποιείται με κρέας ή τσόπς γιατί η θερμοκρασία μπορεί να χαλάσει το φίλμ
Γριλλιέρα	ΟΧΙ	
Μεταλλικά σκεύη	ΟΧΙ	Δεν πρέπει να χρησιμοποιηθούν γιατί τα μικροκύματα δεν μπορούν να διαπεράσουν το μέταλλο.
Βερνίκι	ΟΧΙ	Δεν έχει αντοχή στη θερμότητα
Μπαμπού, ξύλο ή χαρτί	ΟΧΙ	Δεν έχουν αντοχή στη θερμότητα

ΣΥΜΒΟΥΛΕΣ ΓΙΑ ΚΑΛΥΤΕΡΟ ΜΑΓΕΙΡΕΜΑ

Οι παρακάτω παράγοντες μπορεί να βοηθήσουν το μαγείρεμα.

Διάταξη Φαγητού

Τοποθετήστε τα πιο χοντρά κομμάτια φαγητού στο εξωτερικό μέρος και τα πιο λεπτά στο εσωτερικό, προς το κέντρο του πιάτου. Τοποθετήστε σε ίσες αποστάσεις και, εάν είναι δυνατό, μην επικαλύπτετε τα φαγητά.

Χρόνος ψησίματος

Ξεκινήστε με μικρούς χρόνους ψησίματος μέχρι να βρείτε το ιδανικό για το φαγητό που θέλετε.

Ομοιόμορφο ψήσιμο

Φαγητά όπως κοτόπουλο, μπιφτέκια ή μπριζόλες, πρέπει να τα γυρίσετε για ομοιόμορφο μαγείρεμα

Αφήστε το φαγητό μετά το μαγείρεμα

Αφού τελειώσετε τη χρήση της συσκευής, αφήστε μερικά λεπτά να ολοκληρωθεί ο κύκλος του ψησίματος και να κρυώσει σταδιακά το σκεύος.

Ολοκλήρωση

Το χρώμα και η σκληρότητα του φαγητού καθορίζουν εάν είναι έτοιμο:

- Πρέπει να «αχνίζει» όλο το φαγητό και όχι μόνο τα άκρα.
- Οι ενώσεις των πουλερικών πρέπει να βγαίνουν εύκολα.
- Το χοιρινό ή τα πουλερικά δεν πρέπει να έχουν σημάδια από αίμα
- Το ψάρι είναι αδιαφανές και μπορεί εύκολα να κοπεί με ένα πιρούνι

Ασφαλής Μαγείρεμα με πλαστικά

Όταν χρησιμοποιείτε το φούρνο για ειδικά σκευάσματα προσέξτε μην ακουμπήσουν τυχόν πλαστικά μέρη στο φαγητό γιατί μπορεί να λειώσουν.

Ειδικά Πλαστικά Σκεύη για Μικροκυμάτων

Κάποια σκεύη τα οποία είναι μεν κατάλληλα για χρήση με φούρνους μικροκυμάτων αλλά ενδέχεται να μην κάνουν για μαγείρεμα φαγητών με πολύ λίπος ή πολύ ζάχαρη. Πάντοτε ακολουθείτε τις οδηγίες και προχωράτε με μικρές αυξήσεις της διάρκειας του ψησίματος.

ΣΥΝΤΗΡΗΣΗ

SERVICE

Πριν καλέσετε το σέρβις για πρόβλημα, μπορείτε να κάνετε τους παρακάτω ελέγχους.

1. Τοποθετήστε ένα ποτήρι νερό (περίπου 150ml) σε ένα γυάλινο ποτήρι και βάλτε το μέσα στο φούρνο. Κλείστε καλά την πόρτα. Η λάμπα πρέπει να κλείσει εάν έχει κλείσει σωστά η πόρτα. Αφήστε να δουλέψει για ένα λεπτό.
2. Η λάμπα ανάβει?
3. Το ανεμιστηράκι αερισμού λειτουργεί?
(Μπορείτε να βάλετε το χέρι σας για να νιώσετε τον αέρα)
4. Περιστρέφεται το γυάλινο πιάτο?
(Το πιάτο μπορεί να περιστρέφεται είτε δεξιόστροφα είτε αριστερόστροφα. Αυτό είναι φυσιολογικό).
5. Είναι το νερό στο ποτήρι ζεστό?

Εάν κάποια από τις παραπάνω απαντήσεις είναι “ΟΧΙ” τότε ελέγξτε εάν η πρίζα ρεύματος και η ασφάλεια δουλεύουν σωστά.

Εάν παρόλα αυτά η πρίζα και η ασφάλεια είναι εντάξει, τότε **ΕΠΙΚΟΙΝΩΝΗΣΤΕ ΜΕ ΤΟ ΠΛΗΣΙΕΣΤΕΡΟ ΕΞΟΥΣΙΟΔΟΤΗΜΕΝΟ SERVICE.**



ΔΗΛΩΣΗ ΣΥΜΜΟΡΦΩΣΗΣ (EC DECLARATION OF CONFORMITY)



Η συσκευή είναι σύμφωνη με τις οδηγίες της Ευρωπαϊκής Ένωσης για την ασφάλεια και την ηλεκτρομαγνητική συμβατότητα. Ο πλήρης τεχνικός φάκελος του προϊόντος, ο οποίος αποτελείται από τα κατάλληλα πιστοποιητικά καθώς και τις εργαστηριακές μετρήσεις, βρίσκονται στην έδρα της εταιρίας στην Θέρμη, ΤΘ60730, 57001 Θεσσαλονίκη και είναι διαθέσιμα προς έλεγχο από κάθε εποπτεύουσα αρχή.

Περισσότερες πληροφορίες στο www.telemax.gr



Το σύμβολο αυτό σημαίνει ότι η συσκευή δεν πρέπει να πεταχτεί μαζί με τα υπόλοιπα οικιακά απόβλητα. Αναζητήστε τους ειδικούς κάδους ανακύκλωσης ηλεκτρικών και ηλεκτρονικών συσκευών. Για περισσότερες πληροφορίες, επικοινωνήστε με τις τοπικές αρχές ή με το κατάστημα λιανικής πώλησης της συσκευής

ΑΡΙΘΜΟΣ ΜΗΤΡΟΥΧΟΥ ΠΑΡΑΓΩΓΟΥ ΑΜΠ: 565