



Οδηγίες Χρήσης

1. Στόμιο μείγματος

8. Πλάκες ψησίματος

6. Λαβή

7. Επάνω τμήμα

2. Ασφάλεια

9. Προστατευτικό Σπирάλ Καλωδίων

5. Ρυθμιστής θερμοκρασίας με διακόπτη

8. Κάτω τμήμα

10. Πόδια Ρυθμιζόμενα σε ύψος

3. Ψηφιακό Χρονόμετρο

4. Λαμπτήρας ελέγχου



12-40460

**Κάθετη Συσκευή Ψησίματος Βάφλας
Helios**





Περιεχόμενα

1. Τεχνικά χαρακτηριστικά	5
1.1 Προστασία Κατασκευαστή	5
2. Βασικές πληροφορίες	5
2.1 Περιεχόμενα συσκευασίας	5
2.2 Ευθύνη	6
2.2.1 Ευθύνη του κατασκευαστή	6
2.2.2 Ευθύνη του χρήστη	6
Συμβουλές	
2.3 Συμβουλές για το περιβάλλον	7
2.4 Νομικές συμβουλές	7
2.5 Εγχειρίδιο	8
2.6 Σημαντικές πληροφορίες για το περιεχόμενο και την συναρμολόγηση	8
2.6.1 Περιεχόμενο και συναρμολόγηση	8
2.6.2 Σχέδιο επισήμανσης ενσωματωμένων κειμένων και παραπομπών	9
2.7 Διεύθυνση Service	10
3. Ασφάλεια	10
3.1 Σύμβαση οδηγιών ασφαλείας	10
3.2 Συμπεριφορά σε περίπτωση ανάγκης	10
3.3 Χρήση της συσκευής σύμφωνα με τους κανονισμούς	11
3.4 Τομέας χρήσης	11
3.4.1 Απαιτήσεις για το προσωπικό	11
3.4.2 Συνθήκες περιβάλλοντος σχετικές με την ασφάλεια	11
3.4.3 Συμβουλές για συγκεκριμένους κύκλους ζωής	11
3.5 Πιθανές λανθασμένες χρήσεις	12



3.6 Τήρηση των οδηγιών χρήσης	13
3.7 Επισημάνση ασφαλείας στην συσκευή	13
3.8 Λοιποί κίνδυνοι και μέτρα προστασίας	13
4. Συναρμολόγηση και λειτουργία	
4.1 Συναρμολόγηση	13
4.1.1 Κύρια τμήματα	13
4.1.2 Χώρος εργασίας του χειριστή	14
4.2 Περιγραφή λειτουργίας	14
5. Παράδοση, εσωεπιχειρησιακή μεταφορά, ξεπακετάρισμα	
5.1 Ασφάλεια	15
5.1.1 Χρήση της συσκευής	15
5.1.2 Βεβαιωθείτε μετά το ξεπακετάρισμα	15
5.1.3 Χρήση συσκευής μόνο για τον προκαθορισμένο σκοπό	16
5.2 Παράδοση	16
5.3 Εσωεπιχειρησιακή μεταφορά	16
5.4 Ξεπακετάρισμα	16
6. Συνθήκες αποθήκευσης	
6.1 Ασφάλεια	17
6.2 Αποθήκευση	17
7. Συνθήκες τοποθέτησης	
7.1 Ασφάλεια	17
7.2 Σχέδιο τοποθέτησης και συνολικές απαιτήσεις χώρου	17
7.3 Διαστάσεις και βάρος	18
7.4 Συνθήκες περιβάλλοντος	18



7.5 Τροφοδοσία ρεύματος	18
7.6 Προληπτικά μέτρα για τους πελάτες	18
8. Τοποθέτηση και εγκατάσταση, έναρξη λειτουργίας	
8.1 Ασφάλεια	18
8.2 Τοποθέτηση και εγκατάσταση	18
8.3 Πρώτη έναρξη λειτουργίας	19
9. Χρήση	
9.1 Ασφάλεια	19
9.2 Στοιχεία χειρισμού	19
9.3 Ενδείξεις (Χρονόμετρο {3})	20
9.4 Έναρξη λειτουργίας	20
9.5 Χειρισμός	20
9.6 Καθαρισμός και συντήρηση	21
9.7 Τερματισμός λειτουργίας	22
10. Έλεγχος για βλάβες	
10.1 Ασφάλεια	23
10.2 Διεύθυνση Service	23
10.3 Πρώτα μέτρα για την αντιμετώπιση βλάβης	24
11. Εγγύηση	25



1. Τεχνικά χαρακτηριστικά

Όνομασία	Vertikal - Backsystem
	Helios
Κωδικός Είδους	12-40460
Υλικό	Ανοξείδωτο περίβλημα, Πλάκες ψησίματος αλουμινίου με αντικολλητική επίστρωση
Ισχύς	1600W
Τάση	230V
Βάρος	10Kg
Διαστάσεις	240/360 X 405 X 370/480mm

Οι συσκευές έχουν ρυθμιστεί να φτάνουν μέχρι τη θερμοκρασία των 250°C για λόγους ασφαλείας.



Τα γραφικά στοιχεία των οδηγιών μπορεί, υπό ορισμένες περιστάσεις, να διαφέρουν από την παρουσίαση.

Διατηρούμε το δικαίωμα τεχνικών αλλαγών!

Τα στοιχεία που περιλαμβάνονται στο παρόν φυλλάδιο οδηγιών χρήσης ενδέχεται να αλλάξουν χωρίς προηγούμενη ανακοίνωση.

1.1 Προστασία κατασκευαστή

Οι οδηγίες χρήσης και τα κείμενα, τα σχέδια, οι εικόνες και οι σχετικές παρουσιάσεις που περιλαμβάνονται προστατεύονται από το δικαίωμα του κατασκευαστή. Αναπαραγωγή οποιασδήποτε μορφής και τρόπου – ακόμα και αποσπασματικά – όπως και εκμετάλλευση ή γνωστοποίηση του περιεχομένου απαγορεύονται χωρίς τη γραπτή συγκατάθεση του κατασκευαστή. Οι παραβάσεις επιφέρουν χρηματική αποζημίωση. Διατηρούμε το δικαίωμα περαιτέρω αξιώσεων.

2. Βασικές πληροφορίες

2.1 Περιεχόμενα συσκευασίας

Η συσκευή σας συνοδεύεται από οδηγίες χρήσης στα γερμανικά (είναι στις βασικές παροχές του πακέτου-άλλες γλώσσες κατόπιν αιτήσεως). Σε κάθε αγορασθείσα συσκευή ανήκει ένα φυλλάδιο οδηγιών χρήσης.



2.2 Ευθύνη

2.2.1 Ευθύνη του κατασκευαστή

Η συσκευή κατασκευάστηκε σύμφωνα με τους τελευταίους ισχύοντες κανονισμούς της τεχνολογίας. Παρόλαυτα, μπορεί να υπάρχουν κίνδυνοι, όταν η συγκεκριμένη συσκευή δεν χρησιμοποιείται κατάλληλα ή ενάντια στους κανονισμούς.

Δήλωση πιστότητας ΕΚ:

Εφαρμοσμένοι κανονισμοί: **2004/108 Κανονισμός για την ηλεκτρομαγνητική συμβατότητα**
2006/95 Κανονισμός χαμηλής τάσης

Με την ολοκλήρωση της συσκευής σας έχουν ήδη ληφθεί υπόψη όλες οι διατάξεις ασφαλείας και ιδιαίτερα οι κανονισμοί VDE και οι διεθνείς κανονισμοί CE.

Πριν η συσκευή σας φύγει από το εργοστάσιο μας, διενεργείται πλήρης τελικός έλεγχος με σκοπό να εξεταστεί η άψογη λειτουργία όλων των ηλεκτρικών εξαρτημάτων.

Σύμφωνα με τους κανονισμούς VDE, η προστασία από την επαφή πρέπει να διασφαλιστεί, κανονικά, μέσω εντοίχισης της συσκευής.

Χρήση ή χειρισμός που αντιβαίνει στους κανονισμούς επιφέρει απώλεια της εγγύησης και της ευθύνης του κατασκευαστή!

Η αλλαγή της κατασκευής της συσκευής επιφέρει απώλεια του πιστοποιητικού CE με αποτέλεσμα ο κατασκευαστής να μην αναλαμβάνει καμία ευθύνη!

2.2.2 Ευθύνη του χρήστη

Προειδοποίηση

Ο κατασκευαστής δεν μπορεί να θεωρηθεί υπεύθυνος, σε περίπτωση που επέλθουν βλάβες από τη μη τήρηση των ακόλουθων οδηγιών:

1. Κατά τη χρήση της παρούσας συσκευής, και όλων των συσκευών γενικά, πρέπει να ακολουθούνται κανόνες για την δική σας ασφάλεια.

Συγκεκριμένα:

- Μην εκθέτετε τη συσκευή σε άσχημες καιρικές συνθήκες π.χ. βροχή.
- Η συσκευή αυτή δεν προορίζεται για χρήση από ανθρώπους (συμπεριλαμβανομένων των παιδιών) με μειωμένες φυσικές, αισθητικές ή πνευματικές ικανότητες, έλλειψη εμπειρίας και/ή έλλειψη γνώσεων, εκτός και αν επιβλέπει άτομο υπεύθυνο για την προσωπική σας ασφάλεια ή αν σας έχει εκπαιδεύσει στη χρήση της συσκευής. Τα παιδιά πρέπει να βρίσκονται υπό συνεχή επιτήρηση, ώστε να μην παίζουν με τη συσκευή.

2. Βεβαιωθείτε μετά το ξεπακετάρισμα ότι η συσκευή δεν φέρει βλάβες. Σε περίπτωση που έχετε αμφιβολία, μην θέσετε σε λειτουργία τη συσκευή και ενημερώστε το τμήμα παραπόνων μας.



Φυλάξτε τα υλικά της συσκευασίας (πλαστικές σακούλες, πολυστυρόλιο, καρφιά κ.α.) μακριά από παιδιά. **Μπορεί να αποτελέσουν πηγή κινδύνου!**

3. Χρησιμοποιείτε τη συσκευή μόνο για τον προκαθορισμένο σκοπό.
4. Πριν τη σύνδεση στο ρεύμα, βεβαιωθείτε ότι τα στοιχεία στην πινακίδα τεχνικών χαρακτηριστικών συμφωνούν με τις τιμές της ηλεκτρολογικής εγκατάστασης. Πρέπει να τηρείτε οπωσδήποτε τους βασικούς κανόνες ασφαλείας. Σε περίπτωση που έχετε αμφιβολία, πρέπει η εγκατάσταση να ελεγχθεί από εξειδικευμένο τεχνικό. Η ηλεκτρική ασφάλεια θεωρείται εγγυημένη, μόνο όταν η συσκευή εγκατασταθεί σύμφωνα με τους κανονισμούς και επιβεβαιωθεί η ισοδυναμική σύνδεση, όπως περιγράφεται στους κανονισμούς ασφαλείας.
5. Πριν από κάθε εργασία φροντίδας και συντήρησης, πρέπει να βγάξετε τη συσκευή από το ρεύμα μέσω απενεργοποίησης του διακόπτη ισχύος και τραβώντας την πρίζα.
6. Μην αφήνετε τη συσκευή χωρίς επιτήρηση, ενόσω βρίσκεται σε λειτουργία. Μην αφήνετε τη συσκευή να λειτουργεί για μεγάλο χρονικό διάστημα μετά την χρήση της χωρίς να τη χρησιμοποιείτε. Μην χρησιμοποιείτε τη συσκευή για τη θέρμανση του χώρου. Απενεργοποιείτε τον κύριο διακόπτη, δηλαδή τον ρυθμιστή θερμοκρασίας με διακόπτη (5).
7. Σε περίπτωση που εντοπίσετε βλάβη στη λειτουργία ή κάποιο ελάττωμα, βγάλτε τη συσκευή από το ρεύμα. Οι επισκευές επιτρέπεται να διενεργηθούν μόνο από εξειδικευμένο τεχνικό ή από την εξυπηρέτηση πελατών μας.

2.3 Συμβουλές για το περιβάλλον

Αποθήκευση της συσκευής

Πριν την αποθήκευση της συσκευής σας βεβαιωθείτε ότι δεν βρίσκεται σε λειτουργία, βγάζοντας τη από το ρεύμα.

Βεβαιωθείτε ότι θα αποθηκεύσετε τη συσκευή σας σύμφωνα με τους κανονισμούς προστασίας του περιβάλλοντος.

2.4 Νομικές συμβουλές

Παρακαλούμε διαβάστε προσεκτικά τις οδηγίες χρήσης, πριν προβείτε σε οποιοδήποτε εργασίες και ιδιαίτερα πριν την έναρξη λειτουργίας για πρώτη φορά (κεφάλαιο 8.3). Ο κατασκευαστής δεν αναλαμβάνει καμία ευθύνη για τον ακατάλληλο χειρισμό της συσκευής. Ελέγξτε τη συσκευή για τυχόν ορατές βλάβες. Παρακαλούμε επικοινωνήστε με την εξυπηρέτηση πελατών (κεφάλαιο 2.6) για τυχόν βλάβες.

Οι οδηγίες χρήσης πρέπει να είναι προσβάσιμες για όλους τους χρήστες της συσκευής. Ο κατασκευαστής διατηρεί το δικαίωμα τεχνικών αλλαγών και βελτιώσεων στις συσκευές του χωρίς προηγούμενη ανακοίνωση.



2.5 Εγχειρίδιο

Συγχαρητήρια για την αγορά της καινούργιας σας συσκευής. Μόλις αποκτήσατε μια συσκευή, η οποία συνδυάζει τις υψηλότερες τεχνικές απαιτήσεις με την πρακτική άνεση στη χρήση της. Η συσκευή σας είναι ιδιαίτερα οικονομική στην κατανάλωση ρεύματος. Σας δίνει τη δυνατότητα οικολογικής συμπεριφοράς, εάν βέβαια τη χρησιμοποιείται με σύνεση. Σας συνιστούμε να διαβάσετε προσεκτικά τις οδηγίες χρήσης, ώστε να συνηθίσετε γρήγορα τη συσκευή σας.

Η πλήρης γνώση όλων των συμβουλών ασφαλείας και χειρισμού που περιέχονται στο παρόν φυλλάδιο είναι η προϋπόθεση για τη σωστή και ασφαλή χρήση της συσκευής. Μια καλή συσκευή που χρησιμοποιείται σωστά μπορεί να σας εξυπηρετήσει για πολλά χρόνια. Διατηρήστε τις οδηγίες χρήσης και συναρμολόγησης και για πιθανούς μελλοντικούς χρήστες.

Σας ευχόμαστε να ευχαριστηθείτε τη χρήση της!

2.6 Σημαντικές πληροφορίες για το περιεχόμενο και τη συναρμολόγηση

Στην φωτογραφία του εξωφύλλου απεικονίζονται, με τη βοήθεια αριθμών, τα σημαντικότερα τμήματα της συσκευής.

Με τη βοήθεια των αριθμών αυτών μπορείτε να εντοπίσετε εύκολα τις ενδείξεις και τα στοιχεία χειρισμού, των οποίων τη σημασία και χρήση σας εξηγούμε στο παρόν φυλλάδιο. Επίσης, θα βρίσκετε τους κατάλληλους αριθμούς και στις αντίστοιχες θέσεις μέσα στο φυλλάδιο οδηγιών χρήσης.

2.6.1 Περιεχόμενο και συναρμολόγηση

Η καινούργια σας συσκευή...

Με την συσκευή ψησίματος μας θα πετυχαίνετε τις πιο τραγανές και φρεσκοψημένες βιάφλες απλά, σίγουρα και γρήγορα.

- Με τον ρυθμιστή θερμοκρασίας (5) επιλέγετε τη θερμοκρασία ψησίματος.
- Ο λαμπτήρας ελέγχου (4) σας δείχνει πότε θερμαίνεται η συσκευή. Όταν είναι έτοιμη για χρήση, ο λαμπτήρας θα σβήσει.
- Η αντικολητική επίστρωση των πλακών ψησίματος (8) αποτρέπει από το να κολλήσει η ζύμη της βιάφλας.
- Ανάλογα με τη θερμοκρασία ψησίματος και τη σύνθεση του μείγματος, το ψήσιμο της βιάφλας διαρκεί περίπου 3 λεπτά και 20 δευτερόλεπτα στους 180°C-200°C.

2.6.2 Σχέδιο επισήμανσης ενσωματωμένων κειμένων και παραπομπών

Έτσι θα χρησιμοποιείτε σωστά τις παρούσες οδηγίες χρήσης...



Προσοχή!

Το σύμβολο αυτό σας προειδοποιεί για πιθανούς τραυματισμούς.



Καυτές επιφάνειες!

Το σύμβολο αυτό σας προειδοποιεί για εγκαύματα από καυτή επιφάνεια.



Κίνδυνος σωματικού τραυματισμού!

Το σύμβολο αυτό σας προειδοποιεί για σωματικούς τραυματισμούς σε χέρια και δάκτυλα.



Κίνδυνος ηλεκτροπληξίας!

Το σύμβολο αυτό σας προειδοποιεί για πιθανή ηλεκτροπληξία μέσω άμεσης ή έμμεσης επαφής με ηλεκτρικά κομμάτια της συσκευής.



Προσοχή!

Το σύμβολο αυτό εφιστά την προσοχή σας για τυχόν βλάβες που μπορεί να προκύψουν στη συσκευή σας.



Πριν ανοίξετε τη συσκευή βγάλτε την πρίζα!

Ποτέ μην τραβάτε το καλώδιο, καθώς μπορεί να βγει από το βύσμα.

Κίνδυνος ηλεκτροπληξίας!



Συμβουλή

Το σύμβολο αυτό σας ενημερώνει για ιδιαιτέρως σημαντικές πληροφορίες όσον αφορά τη χρήση της συσκευής σας.



2.7 Διεύθυνση Service

Service

Ανταλλακτικά και επισκευή

Τηλ: 2310209986

Φαξ: 2310656056

info@grill.gr

3. Ασφάλεια

3.1 Σύμβαση οδηγιών ασφαλείας

Η συσκευή είναι σχεδιασμένη και κατασκευασμένη μόνο για επαγγελματική χρήση και προορίζεται για χρήση μόνο από εξειδικευμένο προσωπικό. Η συσκευή αυτή είναι μόνο για το ψήσιμο βιάφλας. Μην τη χρησιμοποιείται, σε καμία περίπτωση, για άλλους σκοπούς.

Κίνδυνος βλαβών στη νέα σας συσκευή!



- Η συσκευή δεν είναι αδιάβροχη. Μην την καθαρίζετε με ψεκασμό νερού και μην τη βυθίζετε σε νερό. Μην την πλένετε στο πλυντήριο πιάτων. Εάν η συσκευή σας έρθει σε επαφή με το νερό, τότε: Βγάλτε αμέσως την πρίζα από το ρεύμα. Θέστε ξανά τη συσκευή σε λειτουργία, αφότου έχει ελεγχθεί από ειδικό ηλεκτρολόγο.

Η συσκευή σας είναι ευαίσθητη στις πτώσεις.

- Μην την αφήσετε να πέσει και προσέξτε, ώστε να μην παίζουν μαζί της παιδιά. Εάν η συσκευή σας πέσει κάτω, τότε: Βγάλτε αμέσως την πρίζα από το ρεύμα. Θέστε ξανά τη συσκευή σε λειτουργία, αφότου έχει ελεγχθεί από ειδικό ηλεκτρολόγο.

Η συσκευή σας είναι ευαίσθητη σε πολύ υψηλές θερμοκρασίες.

- Μην τοποθετείτε τη συσκευή σας σε απευθείας έκθεση στον ήλιο, ούτε και σε καυτές επιφάνειες. Συνδέστε τη συσκευή στο ρεύμα, μόνο εάν τα στοιχεία της πινακίδας τεχνικών χαρακτηριστικών συμφωνούν με αυτά του δικτύου σας. Μην τραβήξετε, σε καμία περίπτωση, το καλώδιο ρεύματος. Μπορεί να προκαλέσετε βλάβη.

Κίνδυνος βραχυκυκλώματος!



- Μην χρησιμοποιείτε την συσκευή στην ύπαιθρο ή σε υγρά μέρη. Να προφυλάσσετε πάντα τη συσκευή σας από την υγρασία.

3.2 Συμπεριφορά σε περίπτωση ανάγκης





- Διατηρείστε την ψυχραιμία σας, βοηθήστε τους άλλους να βγούνε από τη ζώνη κινδύνου. Βγάλτε τη συσκευή από το ρεύμα.
- Βγάλτε την πρίζα από το ρεύμα ή κλείστε την ασφάλεια.
- Σβήστε τυχόν εστίες φωτιάς. Πότε μην χρησιμοποιείτε νερό στις ηλεκτρικές συσκευές.

3.3 Χρήση της συσκευής σύμφωνα με τους κανονισμούς

3.4 Τομέας χρήσης

Η ασφάλεια λειτουργίας της συσκευής είναι εγγυημένη μόνο για χρήση σύμφωνα με τους κανονισμούς που περιγράφονται στο παρόν φυλλάδιο. Όλες οι τεχνικές παρεμβάσεις, όπως και η συναρμολόγηση και η συντήρηση, πρέπει να διενεργούνται αποκλειστικά και μόνο από την εξειδικευμένη εξυπηρέτηση πελατών. Η συσκευή για βιάφλες προορίζεται μόνο για το ψήσιμο ζύμης βιάφλας. Μην χρησιμοποιείτε τη συσκευή για θέρμανση χώρου και πάντα με προσοχή.

Κάθε χρήση που αντιβαίνει στις χρήσεις που προβλέπονται από τον κανονισμό, απαγορεύεται και ισχύει ως μη κανονική. Αποκλείονται οποιουδήποτε είδους αξιώσεις ενάντια στον κατασκευαστή ή σε πληρεξούσιο του εξαιτίας βλαβών που προήλθαν από μη κανονική χρήση της συσκευής. Για κάθε βλάβη που προήλθε από μη κανονική χρήση της συσκευής υπεύθυνος θεωρείται ο χρήστης.

3.4.1 Απαιτήσεις για το προσωπικό

- Η συσκευή αυτή δεν προορίζεται για χρήση από ανθρώπους (συμπεριλαμβανομένων των παιδιών) με μειωμένες φυσικές, αισθητικές ή πνευματικές ικανότητες, έλλειψη εμπειρίας και/ή έλλειψη γνώσεων, εκτός και αν επιβλέπει άτομο υπεύθυνο για την προσωπική σας ασφάλεια ή αν σας έχει εκπαιδεύσει στη χρήση της συσκευής.
- Τα παιδιά πρέπει να βρίσκονται υπό συνεχή επιτήρηση, ώστε να μην παίζουν με τη συσκευή.
- Φυλάξτε το παρόν φυλλάδιο οδηγιών χρήσης. Εάν η συσκευή δοθεί σε κάποιον τρίτο, πρέπει να συνοδεύεται οπωσδήποτε από τις οδηγίες χρήσης.
- Όλοι όσοι χρησιμοποιούν την συσκευή πρέπει λαμβάνουν υπόψη τους τα στοιχεία που αναγράφονται στο φυλλάδιο και να τηρούν τις συμβουλές ασφαλείας.

3.4.2 Συνθήκες περιβάλλοντος σχετικές με την ασφάλεια



- Χρησιμοποιείτε τη συσκευή μόνο σε κλειστούς χώρους.
- Μη σκεπάζετε ποτέ τη συσκευή.



3.4.3 Συμβουλές για συγκεκριμένους κύκλους ζωής

- Συνθήκες τοποθέτησης

Η συσκευή πρέπει να είναι έτσι τοποθετημένη, ώστε να διευκολύνεται η σύνδεση στο ρεύμα και η συντήρηση. Οι συσκευές δεν είναι κατάλληλες για εντοίχιση. Εάν η συσκευή βρίσκεται κοντά σε τοίχους, διαχωριστικά ή έπιπλα κουζίνας, βεβαιωθείτε ότι είναι κατασκευασμένα από πυράντοχα και μη εύφλεκτα υλικά. Σε αντίθετη περίπτωση, πρέπει να επενδυθούν με το κατάλληλο υλικό. Βεβαιωθείτε ότι το σημείο τοποθέτησης αποτελείται επίσης από μη εύφλεκτο υλικό. Πρέπει να τηρείτε τις τοπικές διατάξεις για την προστασία από πυρκαγιές.

- Συνθήκες σύνδεσης στο ρεύμα

Πριν συνδέσετε τη συσκευή στο ρεύμα, παρακαλούμε ελέγξτε τα στοιχεία στην πινακίδα τεχνικών χαρακτηριστικών! Τηρείτε τις διατάξεις VDE και τις διατάξεις της τοπικής εταιρείας τροφοδοσίας ρεύματος!

Η συσκευή παραδίδεται έτοιμη προς τοποθέτηση και συνοδεύεται από καλώδιο 1,5m του τύπου H07RN-F 3G 1,5. Μπορεί να συνδεθεί στις συνηθισμένες πρίζες. Πρέπει να προσέξετε, ώστε να μην υπερβείτε την μέγιστη απόδοση του ηλεκτρικού κυκλώματος. Συστήνουμε ο έλεγχος αυτός να γίνει από ειδικό. Οι συσκευές που διαθέτουν δυο καλώδια ρεύματος πρέπει να έχουν επίσης δυο χωριστά κυκλώματα παροχής ρεύματος.

- Λειτουργία

Κατά τη διάρκεια της λειτουργίας, μερικά τμήματα της συσκευής έχουν πολύ υψηλή θερμοκρασία. Μην αγγίζετε τα καυτά τμήματα προς αποφυγή εγκαυμάτων! Ανοίγεται και κλείνεται τη συσκευή μόνο από τη λαβή (6).

Κίνδυνος σωματικού τραυματισμού!



Να είστε προσεκτικοί κατά το γέμισμα και τον καθαρισμό, καθώς μπορεί να κλείσουν κατά λάθος οι πλάκες (8). Ασφαλίστε την κινητή λαβή με την ασφάλεια (2).

- Αποσυναρμολόγηση

Πριν ανοίξετε τη συσκευή βγάλτε τη από το ρεύμα.



Πριν εκτελέσετε οποιαδήποτε εργασία βγάλτε τη συσκευή από το ρεύμα και βεβαιωθείτε ότι δεν θα ενεργοποιηθεί ξανά. Περιμένετε, έως ότου κρυώσει η συσκευή.

- Αποθήκευση

Πρέπει να διακοπεί πλήρως η λειτουργία της συσκευής, μέσω της αποσύνδεσης του ρεύματος, πριν την αποθήκευση. Βεβαιωθείτε ότι η συσκευή αποθηκεύεται οικολογικά και σύμφωνα με τους κανονισμούς. Για περαιτέρω πληροφορίες σχετικές με την αποθήκευση απευθυνθείτε στον προμηθευτή σας.

3.5 Πιθανές λανθασμένες χρήσεις

Η συσκευή προορίζεται μόνο για το ψήσιμο ζύμης και προϊόντων ζύμης όπως η βάφλα

3.6 Τήρηση των οδηγιών χρήσης

Διαβάστε προσεκτικά τις οδηγίες χρήσης, καθώς σας δίνουν σημαντικές συμβουλές για την εγκατάσταση, χρήση και συντήρηση της συσκευής. Φυλάξτε το παρόν φυλλάδιο, ώστε να το μεταβιβάσετε και σε άλλους μελλοντικούς χρήστες. Για τη διενέργεια επισκευών απευθυνθείτε στην εξουσιοδοτημένη εξυπηρέτηση πελατών και απαιτείτε τη χρήση αυθεντικών ανταλλακτικών. Η μη τήρηση των προαναφερθέντων συμβουλών μπορεί να επηρεάσει την ασφάλεια της συσκευής και του χρήστη. Μην καθαρίζετε τη συσκευή με ψεκασμό νερού! Η συσκευή προορίζεται αποκλειστικά για επαγγελματική χρήση και μόνο μέσω εξειδικευμένου προσωπικού.

3.7 Επισήμανση ασφαλείας στη συσκευή



Πριν ανοίξετε τη συσκευή, βγάλτε τη από το ρεύμα.



Προσοχή στις καυτές επιφάνειες!

3.8 Λοιποί κίνδυνοι και μέτρα προστασίας

Κατά τη λειτουργία, ορισμένα τμήματα της συσκευής φτάνουν σε πολύ υψηλές θερμοκρασίες. Μην αγγίζετε τις καυτές επιφάνειες προς αποφυγή εγκαυμάτων! Μην σκεπάζετε ποτέ τη συσκευή. Κατά τον καθαρισμό φοράτε τα κατάλληλα προστατευτικά (γυαλιά, ποδιά, γάντια κ.α.).

4. Συναρμολόγηση και λειτουργία

4.1 Συναρμολόγηση

Τις πληροφορίες αυτές θα τις βρείτε στο εξώφυλλο.

4.1.1 Κύρια τμήματα

- Στόμιο μείγματος (1)
- Ασφάλεια (2)
- Χρονόμετρο (3)
- Λαμπτήρας ελέγχου (4)
- Ρυθμιστής θερμοκρασίας με διακόπτη (5)
- Λαβή (6)
- Επάνω τμήμα (7)
- Κάτω τμήμα (8)
- Προστατευτικό σπιράλ (9)
- Ρυθμιστής ύψους (10)

4.1.2 Χώρος εργασίας του χειριστή

- Διατηρείτε το χώρο εργασίας σας καθαρό
- Τηρείτε τους τοπικούς κανονισμούς
- Απομακρύνετε τυχόν πηγές ανάφλεξης από τον χώρο εργασίας
- Τοποθετείστε τη συσκευή σε σταθερό σημείο
- Μην καπνίζετε στον χώρο εργασίας
- Μη χρησιμοποιείτε νερό σε περίπτωση πυρκαγιάς

4.2 Περιγραφή λειτουργίας

Καλώδιο ρεύματος και βύσμα:



Χωρίς απεικόνιση. Πριν από κάθε εργασία συντήρησης και επισκευής, βγάλτε τη συσκευή από το ρεύμα.

1) Επάνω και κάτω τμήμα (7&8):



Κατά τη λειτουργία, τα δυο τμήματα φτάνουν σε υψηλές θερμοκρασίες. Μην τα αγγίζετε και μην στηρίζετε ποτέ πάνω τους. **ΚΙΝΔΥΝΟΣ ΕΓΚΑΥΜΑΤΩΝ**

2) Λαβή (6):

Εάν έχετε αποσυναρμολογήσει τη συσκευή, προσέξτε όταν τη συναρμολογήσετε ξανά, να κουμπώνει και να ασφαλίζει η λαβή.

3) Χρονόμετρο (3):

Το χρονόμετρο εξυπηρετεί στον έλεγχο του χρόνου ψησίματος, δεν έχει όμως κάποια πρωταρχική λειτουργία (π.χ. απενεργοποίηση της διαδικασίας θέρμανσης). Ακριβής περιγραφή για τη ρύθμιση και τη χρήση του στο κεφάλαιο 9.3.

4) Λαμπτήρας ελέγχου (4):

Με τη βοήθεια του λαμπτήρα ελέγχου μπορείτε να δείτε ότι έχει ξεκινήσει η διαδικασία θέρμανσης. Όταν σβήσει ο λαμπτήρας, έχει επιτευχθεί η επιθυμητή θερμοκρασία και μπορείτε να ξεκινήσετε να ψήνετε.

5) Ρυθμιστής θερμοκρασίας με διακόπτη (5):

Με τον ρυθμιστή θερμοκρασίας μπορείτε να ρυθμίσετε τη θερμοκρασία. Για λόγους ασφαλείας, το όριο θερμοκρασίας έχει οριστεί στους 250°C. Κάθε συσκευή διαθέτει δικό της διακόπτη ισχύος από τον οποίο μπορεί να απενεργοποιηθεί η συσκευή.



Κίνδυνος ηλεκτροπληξίας: Ακόμη και όταν είναι απενεργοποιημένος ο διακόπτης, υπάρχουν τμήματα, τα οποία διαπερνά ρεύμα. Πριν ανοίξετε τη συσκευή, βγάλτε τη από το ρεύμα.

6) Λαβή:



Κατά τη λειτουργία, η συσκευή φτάνει σε θερμοκρασίες υψηλότερες των 60°C. Αγγίζετε, λοιπόν, μόνο τη λαβή, όταν ανοίγετε και κλείνετε τη συσκευή.

7) Ρυθμιστής ύψους (10):

Με τη βοήθεια του ρυθμιστή ύψους (βάσεις) μπορείτε να τοποθετήσετε με σταθερότητα τη συσκευή ακόμη και σε ανισόπεδες επιφάνειες.

8) Πλάκες ψησίματος (8):



Κατά τη λειτουργία, οι πλάκες ψησίματος φτάνουν σε πολύ υψηλές θερμοκρασίες. Μην τις αγγίζετε και μην στηρίζετε πάνω τους. **ΚΙΝΔΥΝΟΣ ΕΓΚΑΥΜΑΤΩΝ**



Οι πλάκες ψησίματος είναι εξοπλισμένες με αντικολλητική επίστρωση. Μην αφαιρείτε τα τρόφιμα ή τα κατάλοιπα τους με μέσα τριψίματος ή αιχμηρά αντικείμενα.

Χρησιμοποιείτε απαλό, υγρό πανί ή απαλή βούρτσα και απομακρύνετε αμέσως τα υπολείμματα. Ψεκάστε περιστασιακά (μόνο όταν διαπιστώνετε ότι η ζύμη κολλάει στις πλάκες) με το λιπαντικό μας σπρέι (00-90102). Μην χρησιμοποιείτε βούτυρο ή λάδι γιατί

5. Παράδοση, εσωεπιχειρησιακή μεταφορά, ξεπακετάρισμα

5.1 Ασφάλεια

5.1.1

Κατά την εργασία σας με αυτή τη συσκευή, αλλά και με όλες τις ηλεκτρικές συσκευές, πρέπει να τηρείτε βασικούς κανόνες για την ασφάλεια σας.

Συγκεκριμένα:

- Μην εκθέτετε τη συσκευή σε άσχημες καιρικές συνθήκες π.χ. βροχή.
- Η συσκευή αυτή δεν προορίζεται για χρήση από ανθρώπους (συμπεριλαμβανομένων των παιδιών) με μειωμένες φυσικές, αισθητικές ή πνευματικές ικανότητες, έλλειψη εμπειρίας και/ή έλλειψη γνώσεων, εκτός και αν επιβλέπει άτομο υπεύθυνο για την προσωπική σας ασφάλεια ή αν σας έχει εκπαιδεύσει στη χρήση της συσκευής. Τα παιδιά πρέπει να βρίσκονται υπό συνεχή επιτήρηση, ώστε να μην παίζουν με τη συσκευή.

5.1.2

Βεβαιωθείτε, αφού ξεπακετάρετε την συσκευή, ότι δεν έχει βλάβες. Σε περίπτωση που έχετε αμφιβολίες, μην θέτετε την συσκευή σε λειτουργία και ενημερώστε αμέσως τον υπεύθυνο παραπόνων μας.



Φυλάξτε τα υλικά της συσκευασίας (πλαστικές σακούλες, πολυστυρόλιο, καρφιά κ.α.) μακριά από παιδιά. **Αποτελούν πηγή κινδύνου!**

5.1.3

Χρησιμοποιείτε τη συσκευή μόνο για τον προκαθορισμένο σκοπό.

5.2 Παράδοση

Ο τρόπος μεταφοράς είναι καθοριστικός για τον τρόπο συσκευασίας. Η συσκευασία ανταποκρίνεται στις Γενικές Προϋποθέσεις Μεταφοράς (ADSp), οι οποίες θεσπίστηκαν από την Ομοσπονδιακή Ένωση Μεταφορών και Διαχείρισης Διακίνησης Εμπορευμάτων. Κατά την παράδοση ελέγξτε την πληρότητα του πακέτου και για τυχόν βλάβες κατά την μεταφορά. Εάν το πακέτο κατά την παράδοση φέρει ορατές βλάβες, μην το αποδεχτείτε ή να είστε ιδιαίτερα επιφυλακτικοί. Σημειώστε το μέγεθος των βλαβών στα έγγραφα παραλαβής του μεταφορέα και φωτογραφήστε τις βλάβες. Δηλώστε τις βλάβες στην Εμμανουηλίδης Ηλ. Μην στείλετε πίσω τη συσκευή χωρίς προηγούμενη συνεννόηση.

5.3 Εσωεπιχειρησιακή μεταφορά



Να είστε πάντα προσεκτικοί κατά τη χρήση της συσκευής. Κατά τη μεταφορά να είστε ιδιαίτερα προσεκτικοί, ώστε να αποφευχθούν βλάβες λόγω βίαιης μεταχείρισης και απροσεξίας κατά την φόρτωση και εκφόρτωση. Πρέπει κατά τη μεταφορά να αποφεύγονται χτυπήματα. Να μεταχειρίζεστε με επιμέλεια την ίδια τη συσκευή. Εάν δεν συναρμολογήσετε τη συσκευή αμέσως μετά την παραλαβή, πρέπει να την αποθηκεύσετε σε προφυλαγμένο χώρο. Καλύψτε τη με τέτοιο τρόπο ώστε να μην σκονίζεται και να μην εισχωρήσει υγρασία.

5.4 Ξεπακετάρισμα

Μετά το ξεπακετάρισμα, ελέγξτε τη συσκευή για ορατές βλάβες. Πριν την έναρξη λειτουργίας, αφαιρέστε την προστατευτική μεμβράνη. Εάν μείνει κόλλα, αφαιρέστε τη με κατάλληλο διαλυτικό. Καθαρίστε τη συσκευή με απαλό πανί και ήπιο καθαριστικό. Απολυμάνετε, πριν την πρώτη χρήση, τις πλάκες ψησίματος, τα συνοδευτικά εργαλεία και τα δοχεία με το κατάλληλο απολυμαντικό.

Ελέγξτε όλα τα σημεία που υπάρχει βίδα, αφού τοποθετήσετε σε σταθερό σημείο τη συσκευή.

Διενεργούνται μέτρα προστασίας ηλεκτρικών συσκευών, ενώ ελέγχεται και η δυνατότητα λειτουργίας.

Τα στοιχεία της πινακίδας τεχνικών χαρακτηριστικών πρέπει να συμφωνούν με τα δεδομένα της τοπικής εταιρείας τροφοδοσίας ρεύματος.

6. Συνθήκες αποθήκευσης

6.1 Ασφάλεια

Αποθηκεύστε τα πακεταρισμένα προϊόντα αυστηρά σε ξηρό χώρο και προσέξτε να μην στοιβάξετε πολλά κιβώτια μαζί, καθώς υπάρχει κίνδυνος να υποχωρήσουν και να κινδυνεύσετε εσείς και οι γύρω σας.

6.2 Αποθήκευση



- Εάν δεν συναρμολογήσετε τη συσκευή αμέσως μετά την παραλαβή, πρέπει να την αποθηκεύσετε σε προφυλαγμένο χώρο. Καλύψτε τη με τέτοιο τρόπο, ώστε να μην σκονίζεται και να μην εισχωρήσει υγρασία.
- Προφυλάξτε τη συσκευή από άσχημες καιρικές συνθήκες.
- Αποφύγετε τυχόν τραντάγματα.
- Εάν την αποθηκεύσετε για μεγάλο χρονικό διάστημα, ελέγχετε τακτικά την κατάσταση των εξαρτημάτων και της συσκευασίας. Εάν χρειάζεται ανανεώστε τη.
- Αφαιρέστε τρόφιμα, όπως το δοκιμαστικό μείγμα, αν αποθηκεύσετε για πάνω από έξι μήνες.

7. Συνθήκες τοποθέτησης

7.1 Ασφάλεια

Η συσκευή πρέπει να είναι έτσι τοποθετημένη, ώστε να διευκολύνεται η σύνδεση στο ρεύμα και η συντήρηση. Οι συσκευές δεν είναι κατάλληλες προς εντοίχιση. Εάν η συσκευή βρίσκεται κοντά σε τοίχους, διαχωριστικά ή έπιπλα κουζίνας, βεβαιωθείτε ότι αποτελούνται από πυράντοχα, μη εύφλεκτα υλικά. Σε αντίθετη περίπτωση, πρέπει να τα επενδύσετε με το κατάλληλο υλικό. Η επιφάνεια τοποθέτησης της συσκευής πρέπει επίσης να αποτελείται από πυράντοχο, μη εύφλεκτο υλικό. Τηρείτε τις τοπικές διατάξεις προστασίας από πυρκαγιές.

7.2 Σχέδιο τοποθέτησης και συνολικές απαιτήσεις χώρου

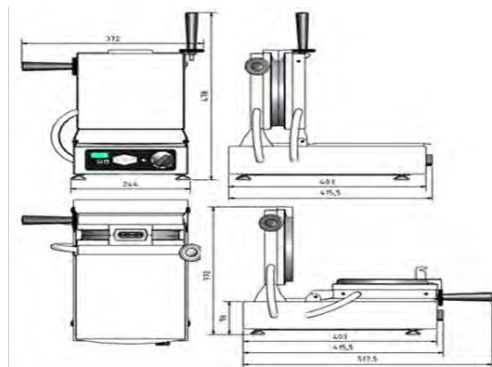

- Δοχείο μείγματος (1)
- Ασφάλεια (2)
- Χρονόμετρο (3)
- Λαμπτήρας ελέγχου (4)
- Ρυθμιστής θερμοκρασίας με διακόπτη (5)
- Λαβή (6)
- Επάνω τμήμα (7)
- Κάτω τμήμα (8)
- Προστατευτικό σπινάλ (9)
- Ρυθμιστής ύψους (10)



Ποτέ μη σκεπάζετε τη συσκευή!

Ελάχιστη απόσταση από τον τοίχο 0,2μ.

7.3 Διαστάσεις και βάρος

Βλέπε κεφάλαιο 1 (τεχνικά χαρακτηριστικά)

7.4 Συνθήκες περιβάλλοντος



- Προστατέψτε τη συσκευή από άσχημες καιρικές συνθήκες.
- Χρησιμοποιείτε τη συσκευή μόνο σε κλειστούς χώρους.

7.5 Τροφοδοσία ρεύματος



- Για τη διπλή συσκευή για βιάφλες, είναι απαραίτητες δυο χωριστές πρίζες.
- Δεν επιτρέπεται η χρήση διανομέα ή πολύμπριζου.

7.6 Προληπτικά μέτρα για τους πελάτες

- Μην τοποθετείτε τη συσκευή σε εύφλεκτες επιφάνειες.
- Τηρείτε την ελάχιστη απόσταση.
- Τοποθετείστε τη συσκευή σε επίπεδη, σταθερή επιφάνεια, η οποία αντέχει το βάρος της συσκευής και των εργασιών και ανταποκρίνεται στις απαιτήσεις θερμοκρασίας.
- Μην τοποθετείτε τη συσκευή κοντά σε άλλες πηγές θερμότητας, όπως π.χ. ο φούρνος.
- Μην σκεπάζετε ποτέ τη συσκευή.

8. Τοποθέτηση και εγκατάσταση, έναρξη λειτουργίας

8.1 Ασφάλεια

Προσέχετε τις καυτές επιφάνειες!



Κατά τη λειτουργία της συσκευής αναπτύσσονται υψηλές θερμοκρασίες. Υπάρχει κίνδυνος εγκαυμάτων.

Ελαττωματικές συσκευές ή εγκαταστάσεις δεν πρέπει να τίθενται σε λειτουργία!



Βάλτε τη συσκευή σε λειτουργία με βάση τις οδηγίες χρήσης (κεφάλαιο 9). Εξηγήστε στον χρήστη, με τη βοήθεια των οδηγιών χρήσης, τον τρόπο λειτουργίας και την έναρξη λειτουργίας της συσκευής.

8.2 Τοποθέτηση και εγκατάσταση

Η συσκευή πρέπει να είναι έτσι τοποθετημένη, ώστε να διευκολύνεται η σύνδεση στο ρεύμα και η συντήρηση. Οι συσκευές δεν είναι κατάλληλες για εντοιχίση. Εάν η συσκευή βρίσκεται κοντά σε τοίχους, διαχωριστικά ή έπιπλα κουζίνας, πρέπει να βεβαιωθείτε ότι είναι κατασκευασμένα από πυράντοχα, μη εύφλεκτα υλικά. Σε αντίθετη περίπτωση, πρέπει να τα επενδύσετε με το κατάλληλο υλικό. Η επιφάνεια τοποθέτησης της συσκευής πρέπει επίσης να αποτελείται από πυράντοχα, μη εύφλεκτα υλικά. Τηρείτε τις τοπικές διατάξεις



προστασίας από πυρκαγιές.

Το καλώδιο ρεύματος δεν πρέπει να έρχεται σε επαφή με τα καυτά τμήματα της συσκευής. Τηρείτε την ελάχιστη απόσταση. Βλέπε κεφάλαιο 7.

Πριν συνδέσετε τη συσκευή στο ρεύμα, παρακαλούμε ελέγξτε τα στοιχεία στην πινακίδα τεχνικών χαρακτηριστικών!

Τηρείτε τις διατάξεις VDE και τις τοπικές διατάξεις της εταιρείας τροφοδοσίας ρεύματος!

Η συσκευή είναι έτοιμη προς τοποθέτηση και συνοδεύεται από καλώδιο 1,5 μ. τύπου H07RN-F3G1,5. Μπορεί να συνδεθεί στις συνηθισμένες πρίζες. Για τις διπλές συσκευές για βάρκες απαιτούνται δυο χωριστές πρίζες. Δεν επιτρέπεται η χρήση διανομέα ή πολύμπριζου. Πρέπει να προσέξετε, ώστε να μην ξεπεράσετε την μέγιστη απόδοση του κυκλώματος. Σας συμβουλεύουμε ο έλεγχος αυτός να γίνει από ειδικό. Προβλέπεται η χρήση διαχωριστικού μηχανισμού με απόσταση επαφής τουλάχιστον 3χιλ.

Τα τεχνικά χαρακτηριστικά είναι διαθέσιμα στο κεφάλαιο 1.

8.3 Πρώτη έναρξη λειτουργίας

Κατά την πρώτη έναρξη λειτουργίας μπορεί να εξατμιστούν λίπη και μονωτικά υλικά και να επιφέρουν δυσάρεστη οσμή για μικρό χρονικό διάστημα. Μεριμνήστε για τον επαρκή εξαερισμό. Πριν την έναρξη λειτουργίας, τραβήξτε την προστατευτική μεμβράνη. Εάν μείνουν υπολείμματα κόλλας, μπορείτε να τα αφαιρέσετε με το κατάλληλο διαλυτικό. Καθαρίστε τη συσκευή με απαλό πανί και ήπιο καθαριστικό.

Απολυμάνετε, πριν την πρώτη χρήση, τις πλάκες ψησίματος, τα συνοδευτικά εργαλεία και τα δοχεία με κατάλληλο απολυμαντικό.

9. Χρήση

9.1 Ασφάλεια

Διαβάστε προσεκτικά τις ακόλουθες οδηγίες χρήσης, καθώς σας προσφέρουν χρήσιμες πληροφορίες σχετικά με την ασφάλεια εγκατάστασης, τη χρήση και τη συντήρηση. Φυλάξτε το παρόν φυλλάδιο, ώστε να το μεταβιβάσετε και σε μελλοντικούς χρήστες. Για τη διενέργεια επισκευών απευθυνθείτε στην εξουσιοδοτημένη εξυπηρέτηση πελατών και απαιτείστε τη χρήση αυθεντικών ανταλλακτικών. Η μη τήρηση των συμβουλών μπορεί να υπονομεύσει την ασφάλεια της συσκευής και του χρήστη. Μην καθαρίζετε την συσκευή με ψεκασμό νερού! Η συσκευή προορίζεται για επαγγελματική χρήση και επιτρέπεται η χρήση της μόνο από εκπαιδευμένο προσωπικό.



9.2 Στοιχεία χειρισμού

Βλέπε εξώφυλλο και κεφάλαιο 4.1.1 και 4.2

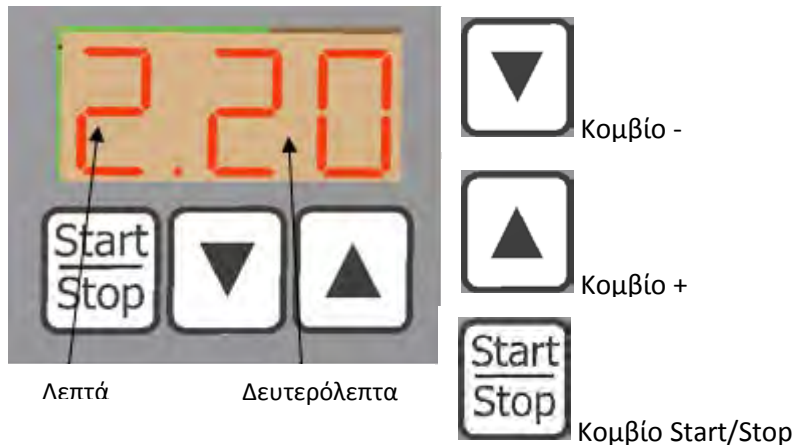
9.3 Ενδείξεις (χρονόμετρο (3))



Το χρονόμετρο μπορεί να ρυθμιστεί από ένα δευτερόλεπτο μέχρι και 9 λεπτά και 59 δευτερόλεπτα προς τα πάνω ή προς τα κάτω. Η αντίστροφη μέτρηση μπορεί να διακοπεί οποιαδήποτε στιγμή και δεν επηρεάζει καθόλου την διαδικασία ψησίματος.

Το χρονόμετρο δεν διαθέτει λειτουργία απενεργοποίησης. Χρησιμεύει μόνο στον έλεγχο του χρόνου ψησίματος. Αφού ενεργοποιήσετε τη συσκευή, θα εμφανιστεί ο επιλεγμένος χρόνος. Για να ρυθμίσετε και να αποθηκεύσετε τον χρόνο, πιέστε τα κομβία  ή . Με το κομβίο  ξεκινά ή σταματά το χρονόμετρο. Η ένδειξη δείχνει τον χρόνο και όταν μηδενιστεί εκπέμπει ηχητικό σήμα. **Προσοχή!** Η ρύθμιση του χρόνου είναι δυνατή μόνο όταν το χρονόμετρο είναι σταματημένο.

9.4 Έναρξη λειτουργίας

Αφού ξεπακετάρετε και καθαρίσετε τη συσκευή, συνδέστε τη στην κατάλληλη πρίζα. Ενεργοποιήστε τον ρυθμιστή θερμοκρασίας με διακόπτη (5) στους 200°C (η λυχνία ελέγχου (4) ανάβει) και θερμάνετε την συσκευή, ενώ είναι ανοιχτή για περίπου 30 λεπτά. Μετά την πρώτη προθέρμανση, παρακαλούμε καθαρίστε τις πλάκες ψησίματος με απαλό, υγρό πανί. Μην χρησιμοποιείτε αιχμηρά αντικείμενα ή μέσα τριψίματος για να μην καταστραφεί η επίστρωση.

9.5 Χειρισμός

Αφού έχετε προετοιμάσει τη συσκευή, επιλέξτε τη θερμοκρασία και αποθηκεύστε τον επιθυμητό χρόνο στο χρονόμετρο (περιγραφή κεφάλαιο 9.3). Στις συσκευές Helios μπορείτε να εργαστείτε με τον χρόνο στα 3 λεπτά και την θερμοκρασία στους 180-200°C. Οι τιμές αυτές είναι ενδεικτικές και πρέπει να προσαρμόζονται στο εκάστοτε μίγμα. Διενεργήστε πρώτα δοκιμαστικά ψησίματα, ώστε να πετύχετε το καλύτερο δυνατό αποτέλεσμα, το οποίο μπορεί να ποικίλει ανάλογα και με το μίγμα. Αφού ρυθμίσετε την επιθυμητή θερμοκρασία, θα ανάψει ο λαμπτήρας ελέγχου (4) και η συσκευή θα ξεκινήσει να θερμαίνεται. Όταν ο λαμπτήρας σβήσει, η συσκευή θα είναι έτοιμη και τότε μπορείτε να αρχίσετε να ψήνετε. Κλείστε και ασφαλίστε (6) την πλάκα ψησίματος (8), γεμίστε με μίγμα και εκκινήστε το χρονόμετρο, ολοκληρώστε τη διαδικασία ψησίματος. Αφού ολοκληρώσετε, ανοίξτε τις πλάκες και βγάλτε τις έτοιμες βάφλες.



Κατά τη λειτουργία, η συσκευή φτάνει σε υψηλές θερμοκρασίες. Μην αγγίζετε τις καυτές επιφάνειες. **Ανοίξτε τη συσκευή μόνο από τη λαβή (6) και φροντίστε να είναι τα τμήματα (8) ασφαλισμένα, ώστε να μην κλείσουν. (Κίνδυνος σωματικού τραυματισμού)**

Ενώ γεμίζετε τις πλάκες με μίγμα, φροντίστε για τη σωστή ποσότητα – 190 – 200ml για τις πλάκες με στρόγγυλη βάση Americana και 130ml για τις πλάκες Βαφλομπουκίτσες, ανάλογα και με το μίγμα που χρησιμοποιείται. Σε αντίθετη περίπτωση, το μίγμα θα τρέξει λερώνοντας τη συσκευή και το χώρο εργασίας σας.

Πιέστε τώρα το κομβίο , ώστε να ξεκινήσει η αντίστροφη μέτρηση του χρονομέτρου.



ΚΙΝΔΥΝΟΣ ΕΓΚΑΥΜΑΤΩΝ! Κατά το ψήσιμο παράγονται υδρατμοί. Μην πλησιάζετε με τα χέρια σας τις πλάκες ψησίματος.

Αφού τελειώσει ο χρόνος, θα παραχθεί ηχητικό σήμα. Οι βάφλες είναι έτοιμες.



**Μην βγάζετε τις καυτές βάφλες με τα δάκτυλα ή με πιρούνι ή άλλο παρόμοιο αιχμηρό αντικείμενο.
Βγάλτε τις βάφλες με ξύλινη σπάτουλα, ξύλινη πιρούνα ή με τα χέρια φορώντας γάντια φούρνου..**

Αφαιρέστε αμέσως τα κατάλοιπα με υγρό πανί ή ξύλινο εργαλείο.



9.6 Καθαρισμός και συντήρηση

Καθαρίζετε τη συσκευή σας στο τέλος κάθε μέρας.

Πριν από κάθε καθαρισμό ή εργασία συντήρησης, βγάλτε τη συσκευή από το ρεύμα  και περιμένετε έως ότου κρυώσει. Μετά από κάθε ψήσιμο, απομακρύνετε αμέσως τον μεγαλύτερο όγκο υπολειμμάτων με υγρό πανί και τρίχινο πινέλο ή βούρτσα. Μην χρησιμοποιείτε αιχμηρά αντικείμενα ή τοξικά καθαριστικά γιατί μπορεί να καταστρέψουν την επίστρωση. Μην βυθίζετε τη συσκευή σε νερό. Βεβαιωθείτε, ότι δεν θα εισχωρήσει νερό. Μην τοποθετείτε τη συσκευή στο πλυντήριο και μην τη καθαρίζετε με μεγάλη πίεση

 νερού. Καθαρίστε τα καλύμματα με απαλό πανί και ήπιο καθαριστικό. Απομακρύνετε τις κρούστες που θα δημιουργηθούν ανάμεσα στις πλάκες με υγρό πανί.

- Πριν από κάθε εργασία συντήρησης βγάλτε τη συσκευή από το ρεύμα.
- Περιμένετε έως ότου κρυώσει η συσκευή.
- Για να διενεργηθεί συντήρηση, πρέπει να αφαιρέσετε τη λαμαρίνα της βάσης.
- Σε περίπτωση βλάβης, η συσκευή επιτρέπεται να ανοιχθεί και να επισκευαστεί μόνο από ειδικό.
- Καθαρίζετε τακτικά τη συσκευή με απαλό πανί και αραιωμένο καθαριστικό.
- **Ελέγχετε καθημερινά το καλώδιο ρεύματος για τυχόν βλάβες.**
- **Μην χρησιμοποιείτε σε καμία περίπτωση τη συσκευή αν υπάρχει βλάβη στο καλώδιο.**
- Ελέγχετε οπωσδήποτε κάθε 6 μήνες τη γείωση ασφαλείας.
- Οι περίοδοι των ελέγχων είναι έτσι ρυθμισμένες, ώστε να διαπιστώνονται και να αντιμετωπίζονται εγκαίρως τυχόν ελλείψεις,.

9.7 Τερματισμός λειτουργίας

Καθαρίζετε και απολυμαίνετε ενδελεχώς τη συσκευή από όλα τα κατάλοιπα τροφών. Λιπαίνετε τις πλάκες ψησίματος και τα καλύμματα με μικρή ποσότητα λιπαντικού. Ελέγχετε τα ηλεκτρικά τμήματα της συσκευής και το καλώδιο και αντικαταστήστε, οπωσδήποτε, τυχόν ελαττωματικά κομμάτια. Ελέγξτε την κατάσταση όλων των βιδών, λαβών, μεταλλικών τμημάτων και ρυθμιστών ύψους. Αποθηκεύστε τη συσκευή σε ξηρό μέρος χωρίς σκόνη.

Παρακαλούμε προσέξτε!

Σύμφωνα με τις Διατάξεις Εργατικού Συνεταιρισμού (BGV A3), τα ηλεκτρικά τμήματα της συσκευής επιτρέπεται να αντικατασταθούν μόνο από ηλεκτρολόγο. Οι εργασίες συντήρησης και επισκευών επιτρέπεται να διενεργηθούν μόνο από εξειδικευμένους τεχνικούς και μόνο με τη χρήση αυθεντικών ανταλλακτικών και εξαρτημάτων. Μην διενεργείτε μόνοι σας επισκευές.



Για τις σημειώσεις σας:

10. Έλεγχος για βλάβες

Αγαπητοί πελάτες,

Περίπου το 95% των παραπόνων που λαμβάνουμε, σχετίζεται με λάθη του χρήστη που μπορούν πολύ εύκολα να επιλυθούν, εάν επικοινωνήσετε τηλεφωνικά με την εξυπηρέτηση πελατών μας. Παρακαλούμε, λοιπόν, πριν επιστρέψετε τη συσκευή στον προμηθευτή σας, να επικοινωνήσετε πρώτα με το τηλέφωνο που αναγράφεται στη συνέχεια. Εδώ θα σας παρασχεθεί αμέσως βοήθεια, χωρίς να χρειαστεί να φύγετε από το χώρο σας.

Βλάβη	Πιθανή αιτία	Τρόπος λύσης
Η συσκευή δεν θερμαίνεται, δεν ανάβουν οι λαμπτήρες	δεν είναι συνδεδεμένη η πρίζα, δεν είναι ενεργοποιημένη η ασφάλεια, δεν είναι ενεργοποιημένος ο διακόπτης ισχύος, δεν είναι ενεργοποιημένος ο θερμοστάτης	Βάλτε το βύσμα στην πρίζα, ενεργοποιήστε ή αντικαταστήστε την ασφάλεια, ενεργοποιήστε ή αντικαταστήστε τον διακόπτη (επιλέξτε τη θερμοκρασία)
Η συσκευή δεν θερμαίνεται, οι λαμπτήρες ανάβουν	Έχει σβήσει η ασφάλεια θερμοκρασίας, (τις περισσότερες φορές είναι ελαττωματικός ο θερμοστάτης), είναι ελαττωματικό το θερμαντικό σώμα	Αντικαταστήστε την ασφάλεια θερμοκρασίας και τον θερμοστάτη, αντικαταστήστε το θερμαντικό σώμα (δυο σώματα των 120V για κάθε 800Watt)
Η συσκευή πάντα θερμαίνεται αλλά δεν ρυθμίζεται η θερμοκρασία	Είναι ελαττωματικός ο θερμοστάτης (δεν ακούγεται τίποτα όταν τον πιέζεις)	Αντικαταστήστε τον θερμοστάτη



10.1 Ασφάλεια

Συμπεριφορά σε περίπτωση βλάβης

Εκτός από τις ακόλουθες συμβουλές για τη λειτουργία της συσκευής, ισχύουν και οι τοπικοί κανονισμοί ασφαλείας.

Παρακαλούμε προσέξτε!

Σύμφωνα με τις Διατάξεις Εργατικού Συνεταιρισμού (BGV A3), τα ηλεκτρικά τμήματα επιτρέπεται να αντικατασταθούν μόνο από ηλεκτρολόγο.

10.2 Διεύθυνση Service

ΕΜΜΑΝΟΥΗΛΙΔΗΣ Α. ΗΛΙΑΣ ΚΑΙ ΣΙΑ Ο.Ε.
56535 ΠΟΛΙΧΝΗ ΘΕΣΣΑΛΟΝΙΚΗΣ
ΛΕΩΦΟΡΟΣ ΣΤΡΑΤΟΥ 151
Τηλ: 2310 209986
Φαξ: 2310 656035
E-mail: info@grill.gr

10.3 Πρώτα μέτρα για την αντιμετώπιση βλάβης

Βγάλτε τη συσκευή από το ρεύμα. Επικοινωνήστε με την εξυπηρέτηση πελατών μας. Θα σας πουν τι πρέπει να κάνετε στη συνέχεια. Η επισκευή πρέπει να γίνει μόνο μέσω εξουσιοδοτημένου τεχνικού ή να σταλεί πίσω κατόπιν συνεννοήσεως με την εξυπηρέτηση πελατών μας. Σε περίπτωση λανθασμένου χειρισμού, διαγράφεται αυτομάτως η εγγύηση. Βλέπε τελευταία σελίδα «Εγγύηση».



11.Εγγύηση – Υποχρέωση εξέτασης – Ευθύνη

<p>Κατά την παράδοση σε εταιρείες αναλαμβάνουμε την ευθύνη για ελλείψεις, οι οποίες θέτουν σε κίνδυνο το προϊόν, εντός περιόδου εγγύησης 12 μηνών για όλα τα προϊόντα και τις ηλεκτρικές συσκευές σύμφωνα με τους κανονισμούς. Για το λόγο αυτό, οι προθεσμίες των εγγυήσεων πρέπει να συμφωνηθούν γραπτώς. Εάν υπάρχει έλλειψη, για την οποία είμαστε υπεύθυνοι, θα αντιμετωπιστεί είτε με αποστολή αντικατάστασης, είτε συμπληρωματική αποστολή. Για παραδόσεις σε ιδιώτες υπάρχει περίοδος εγγύησης 24 μηνών. Γενικά, και σε αυτή την περίπτωση ισχύουν οι νομικοί κανονισμοί.</p> <p>Ο πελάτης πρέπει κατά την παραλαβή του προϊόντος να το ελέγξει για τυχόν ελλείψεις. Συσκευές που φέρουν βλάβες δεν πρέπει να τίθενται σε λειτουργία. Δεν αναλαμβάνουμε την ευθύνη για βλάβες που προήλθαν από λανθασμένη χρήση του πελάτη, υπερβολική χρήση, επίδραση ψύχους ή καύσωνα, παράλειψη της απαραίτητης λίπανσης, χημικά, ηλεκτροχημικά και ηλεκτρικά προβλήματα.</p> <p>Δεν υπάρχει εγγύηση για βλάβες σε γυάλινα και πλαστικά τμήματα, λαμπτήρες, μπαταρίες και άλλα φθαρμένα τμήματα όπως και σε επιστρώσεις σε συσκευές μαγειρέματος, ψησίματος και γκριλ αλλά και σε εξαρτήματα τους.</p> <p>Οι αξιώσεις σας ελέγχονται στον χώρο μας μέσω γνωμοδότησης ειδικού για τις αναφερθείσες ελλείψεις.</p> <p>Η επιστροφή ελαττωματικών συσκευών γίνεται κατόπιν συνεννοήσεως με εμάς και μέσω μεταφορικής εταιρείας της επιλογής μας.</p>	<p>Τα έξοδα επιστροφής των μικρών συσκευών βαραινουν τον παραλήπτη.</p> <p>Ο πελάτης έχει δικαίωμα επιστροφής, εάν δεν αποστείλουμε αντικατάσταση εντός της χρονικής περιόδου των έξι εβδομάδων που έχει τεθεί από τον ίδιο.</p> <p>Εάν πρέπει να διενεργηθεί επισκευή συσκευής στον χώρο σας, κατόπιν συμφωνίας, σας αποζημιώνουμε για τα έξοδα μέχρι το ποσό των 45 ευρώ. Επισκευές, οι οποίες πρέπει να διεκπεραιωθούν στον χώρο σας από εταιρεία service δεν βαραινουν εμάς. Τα παραπάνω έχουν πιστοποιηθεί γραπτά, εξ αρχής, από εμάς.</p> <p>Η παραγγελία απαραίτητων ανταλλακτικών πρέπει να γίνεται με τον αριθμό της συσκευής και την ημερομηνία αγοράς. Τα αυθεντικά τμήματα που αντικαταστάθηκαν πρέπει να επιστρέφονται σε εμάς.</p> <p>Αναλαμβάνουμε την ευθύνη για αποστολές ανταλλακτικών και εργασίες βελτιώσεων, όπως και του αρχικού προϊόντος. Σε περίπτωση αποστολής ανταλλακτικών η περίοδος εγγύησης ξεκινά από την αρχή. Δεν αναλαμβάνουμε την ευθύνη για λάθη που προήλθαν από τα έγγραφα που κατατέθηκαν από τον πελάτη. Η έλλειψη ενός τμήματος του προϊόντος δεν δίνει το δικαίωμα στον πελάτη να επιστρέψει ολόκληρο το προϊόν.</p> <p>Δεν υφίστανται αξιώσεις αντικατάστασης ζημιών, όταν αυτές προέρχονται από πρόθεση και αμέλεια του πελάτη.</p>
---	--



Βλάβες κατά τη μεταφορά

Σε περίπτωση θραύσης ή βλάβες κατά τη μεταφορά, παρακαλούμε προσέξτε:

Συσκευάζουμε τις συσκευές μας με μεγάλη φροντίδα. Εάν όμως κατά την παραλαβή διαπιστώσετε **εξωτερικές βλάβες στη συσκευασία**, ελέγξτε αμέσως και το περιεχόμενο και επιβεβαιώστε την παραλαβή με την αντίστοιχη σημείωση.

Εάν ο διανομέας δεν έχει χρόνο, επιβεβαιώστε **με επιφύλαξη** την παραλαβή. Κατόπιν, ελέγξτε το προϊόν για βλάβες και υποβάλετε αίτηση βλαβών εντός 24 ωρών στον διανομέα. Εάν υποβάλετε αίτηση τηλεφωνικώς, κρατήστε το όνομα του υπαλλήλου που θα σας εξυπηρετήσει. Για ελλείψεις που θα γίνουν αντιληπτές εκ των υστέρων, υποβάλετε αίτηση στον διανομέα.

Οι αξιώσεις αντικατάστασης ελλείψεων και βλαβών ισχύουν μόνο, εάν υποβάλετε την κατάλληλη αίτηση στον διανομέα.

Προσοχή!

Φυλάξτε οπωσδήποτε την αυθεντική εσωτερική και εξωτερική συσκευασία.

Είδος: _____ Αρ. Συσκευής: _____
Ημέρα αγοράς: _____ Προμηθευτής: _____

ΕΜΜΑΝΟΥΗΛΙΔΗΣ Α. ΗΛΙΑΣ ΚΑΙ ΣΙΑ Ο.Ε.
56535 ΠΟΛΙΧΝΗ ΘΕΣΣΑΛΟΝΙΚΗΣ
ΛΕΩΦΟΡΟΣ ΣΤΡΑΤΟΥ 151
Τηλ: 2310 209986
Φαξ: 2310 656035
E-mail: info@grill.gr



ΕΜΜΑΝΟΥΗΛΙΔΗΣ Α. ΗΛΙΑΣ

Εισαγωγές • Εξοπλισμοί Εστίασης

